



JOSAM детектор люфта



AM 900 K

Перед диагностикой и регулировкой колёс необходимо определить люфт всех элементов ходовой части.

- Универсальное оборудование для определения излишних люфтов в подвеске и в системе рулевого управления транспортного средства.
- Для получения достоверных результатов, перед измерением углов установки колёс и положения осей автомобиля, необходимо в первую очередь проверить излишний люфт в шкворне, шаровых опорах, рулевом механизме и тягах.
- Новые детекторы от Josam позволяют определить люфт за считанные минуты.

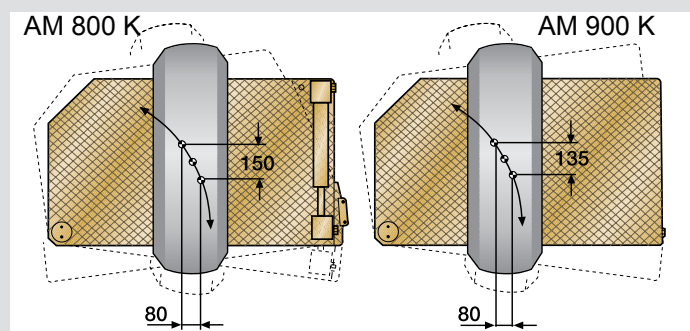

Конструкция пластин позволяет производить циркулярные движения, с помощью которых можно определить любой люфт как в осевом, так и в радиальном направлении за один ход пластины. Колеса можно перемещать одновременно в любом направлении относительно друг друга и каждое в отдельности. Детекторы люфта не требуют специального фундамента и устанавливаются с помощью трёх анкерных болтов. Высота пластин над полом всего 23 мм.

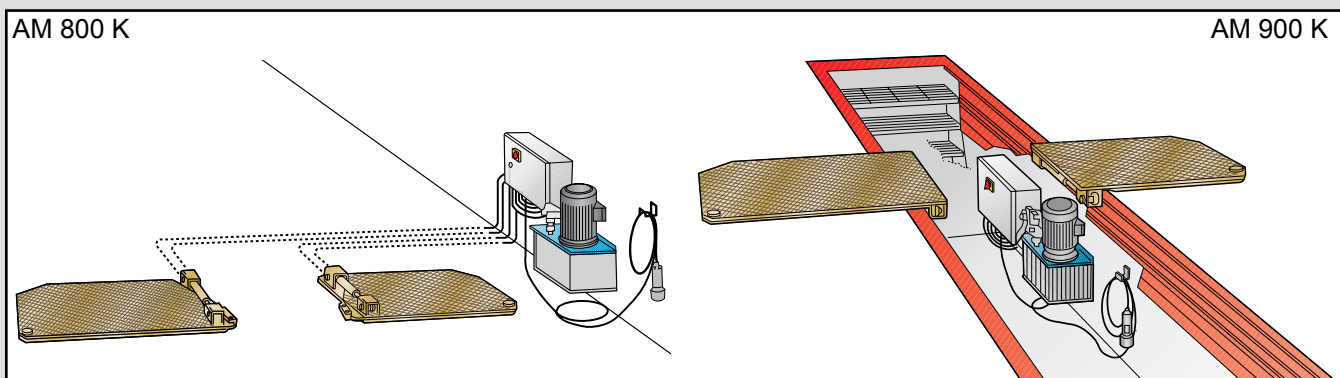

AM 800 K можно установить как прямо на полу, так и на сервисной яме **AM 900 K**, предназначена только для сервисных ям

